

Flexa 43

Automatic edgebander

Automatische Kantenanleimmaschine



Flexa 43

Automatic edgebander
Automatische Kantenanleimmaschine

Performance and versatility for perfect edge banding

The automatic edge banding machine Flexa 43 is an extreme versatile machine and guarantees high performances thanks to high level technological solutions.

Leistungsfähigkeit und Vielseitigkeit für eine perfekte Kantenanleimung

Die automatische Kantenanleimmaschine FLEXA 43 ist eine extrem vielseitige Maschine und gewährt hohe Leistung dank hochwertiger, technologischer Lösungen.



The standard machine is equipped with SmartControl S (10"). This is a control with touch screen and simple and intuitive interface. SmartControl (21") available on request.

Die Maschine ist serienmäßig mit der Steuerung SmartControl S (10") mit Touch Screen ausgerüstet und mit einfacher und intuitiver Schnittstelle. SmartControl mit (21") lieferbar auf Anfrage.

Technical Data*	Technische Eigenschaften*	Flexa 43
Panel thickness	Werkstückhöhe	8 ÷ 60 mm
Max. thickness strip edges	Max. Streifenkantendicke	6 mm
Max thickness coil edges	Max. Rollenkantendicke	3 mm
Feed speed	Vorschubgeschwindigkeit	12 m/min



Flexa 43

Flexa 43

Automatic edgebander
Automatische Kantenanleimmaschine

Linear and perfect feed thanks to the feeding chain track with high grip rubber coated pads and sliding on industrial chain.

Linearer und perfekter Vorschub dank Vorschubkette mit Kettenplatten mit rutschsicherem Gummibelag und Gleiten über industrielle Kette.



Pre-milling at the entry TR/K
Perfect gluing surface with pre-milling unit with adjustable removal.

*Fügefräsaggregat TR/K am Einlauf
Perfekte Verleimoberfläche durch das Fügefräsaggregat mit einstellbarer Abnahme.*



Anti-adhesive RA
Perfect cleaning of the panel and no glue deposit on upper and lower surface thanks to the anti-adhesive unit, available on request.

*Antihafmittelsprühaggregat RA
Perfekte Reinigung der Platte und keine Leimanhaftung an oberer und unterer Plattenfläche dank dem Antihafmittelsprühaggregat, lieferbar auf Anfrage.*



Gluing unit GP/200
Gluing unit with quick release Quick Lock. GP-Fast K glue pot that allows a quick glue change and fast cleaning thanks to the discharge system from the bottom

*Anleimaggregat GP/200
Anleimaggregat mit Schnellwechselsystem Quick Lock. Leimbecken GP-Fast K, der ein schnellen Leimwechsel und Reinigung ermöglicht, dank dem Abflusssystem von unten.*

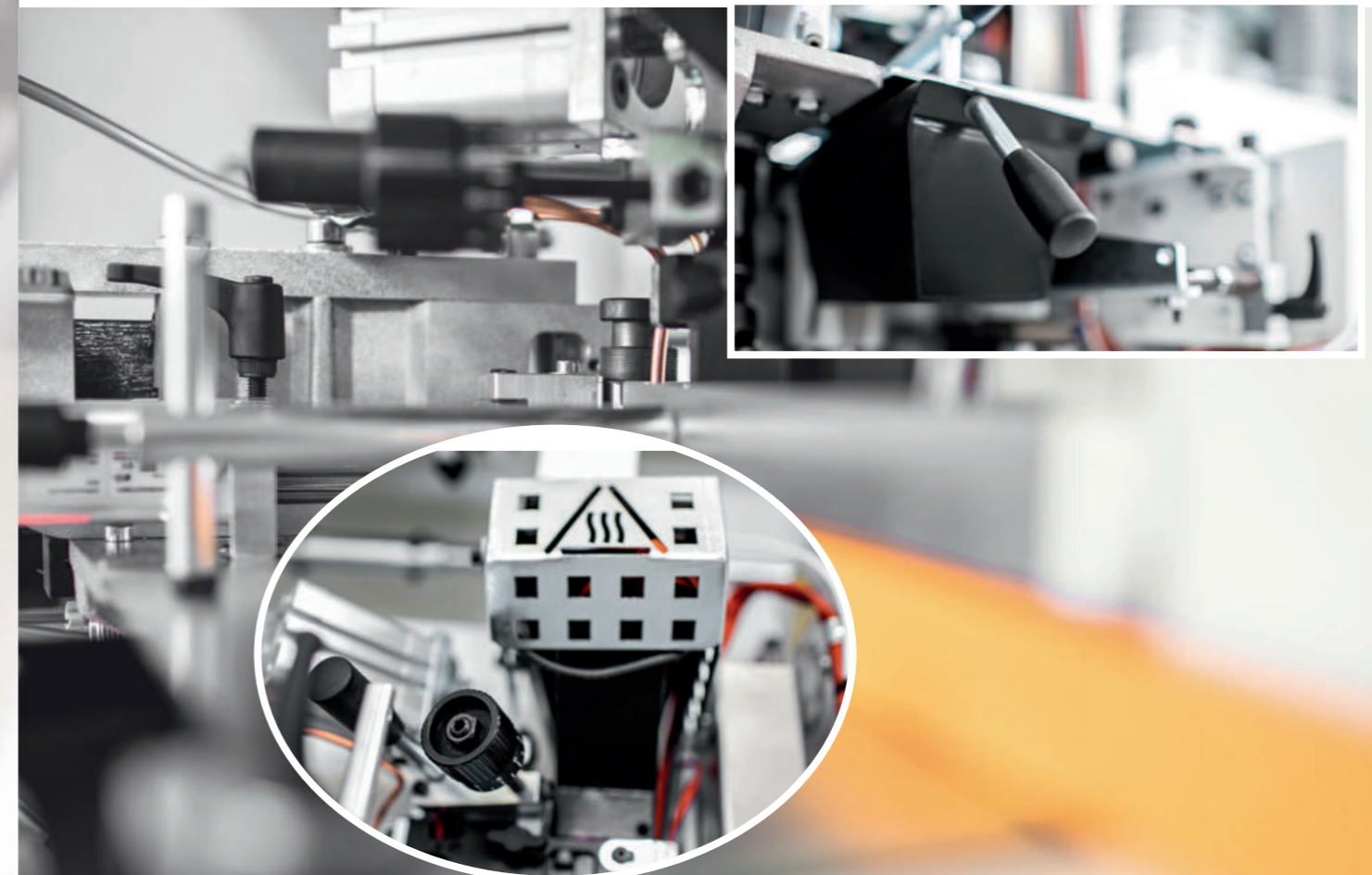

Flexa 43

Automatic edgebander
Automatische Kantenanleimmaschine

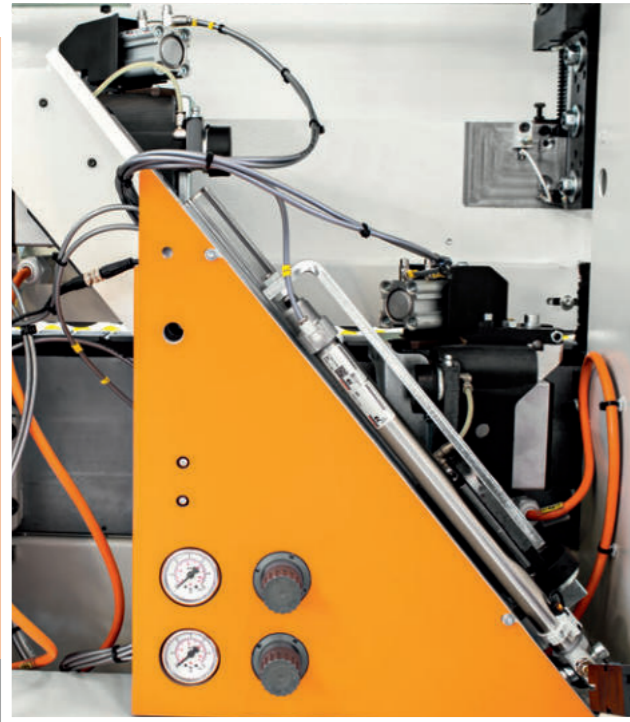

End cutting unit IK/200

High machining precision and easy adjustment by changing from straight cut to angled cut are the main features of the tiltable end cutting unit IK/200. Version IK/200R with radius function available on request.

Kappaggregat IK/200

Hohe Bearbeitungsgenauigkeit und einfache Einstellung beim Wechsel vom geraden Schnitt auf schrägen Schnitt sind die Eigenschaften des Kappaggregates IK/200. Version IK/200R mit Radiusfunktion auf Anfrage erhältlich.

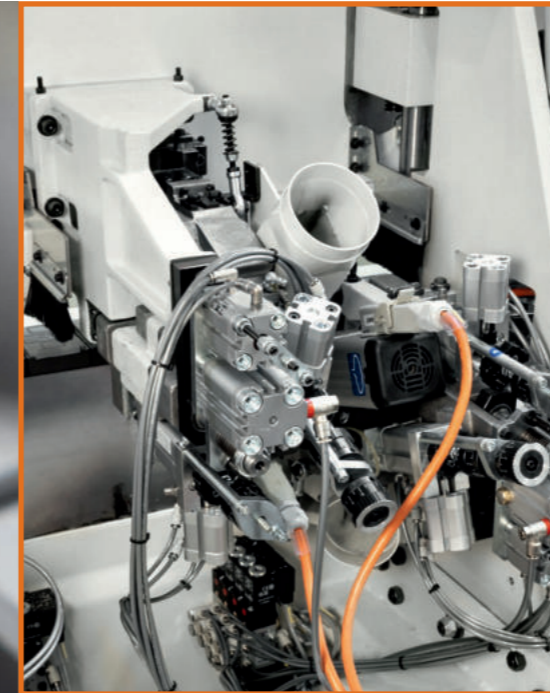

Trimming unit TT/1100 2R

Equipped with vertical and frontal disk copiers for a perfect tools positioning with respect to the work point. The unit allows manual management of a second radius.

Bündigfräsaggregat TT/1100 2R

Ausgerüstet mit vertikalen und frontalen Kopieraggregat mit Scheibe, die eine genaue Positionierung der Werkzeuge in Bezug auf den Arbeitspunkt gewähren. Das Aggregat ermöglicht die manuelle Verwaltung eines zweiten Radius.



Rounding unit ROUND RA/2X

This unit, used also as a top and bottom trimmer, allows the automatic rounding of the corners of the applied edge. Equipped with 2 motors with quick release for a rapid replacement.

Abrundungsaggregat ROUND RA/2X

Dieses Aggregat, welches auch nur rein als Fräsaggregat eingesetzt werden kann, ermöglicht das automatische Abrunden der Ecken. Ausgerüstet mit 2 Motoren mit Schnellwechselsystem zum schnellen Austausch.

Flexa 43

Automatic edgebander
Automatische
Kantenanleimmaschine



Edge scraping unit SCR/A

It allows an excellent finishing of PVC/ABS edges without any vibration, thanks to its highly rigid structure. Quick release of the head complete of tool and copiers for quick change of processing.

Ziehklinge SCR/A

Ermöglicht eine optimale und völlig vibrationsfreie Endbehandlung von PVC/ABS Kanten dank der hochfesten Baustruktur. Schnellverschluss für Aggregat komplett mit Werkzeug und Taster für schnellen Arbeitswechsel.

Glue scraping GS/K2

Equipped with rotating copiers, allows processing of panels arriving from nesting production cycle and ensures elimination of possible glue traces from the panel surface. Available on request

Leim- und Ziehklingenaggregat GS/K2

Ausgerüstet mit drehbarer Kopiereinheit, ermöglicht die Bearbeitung von Platten, die aus dem Nesting-Bearbeitungszyklus kommen und gewährt die Beseitigung eventueller Leimreste von der Plattenoberfläche. Lieferbar auf Anfrage.

Brushing unit BFK

Useful for cleaning and polishing the edge. The unit is equipped with 2 independent, tilting motors to optimise the finishing action. Available on request.

Polieraggregat BFK

Zum Reinigen und Polieren der Kanten. Ausgerüstet mit 2 unabhängigen Motoren, schwenkbar, für eine Optimierung der Endbearbeitung. Lieferbar auf Anfrage.

ECOSYSTEM



Eco System: guaranteed saving!

The Eco System allows to optimize the consumption thanks to the automatic stand-by function while machine is not working. Available on request.

Eco System: Garantierte Einsparung!

Das System ECO SYSTEM ermöglicht eine Optimierung der Verbräuche dank dem automatischen Stand-by bei Stillstand der Maschine. Lieferbar auf Anfrage.



Dimensions
Abmessungen

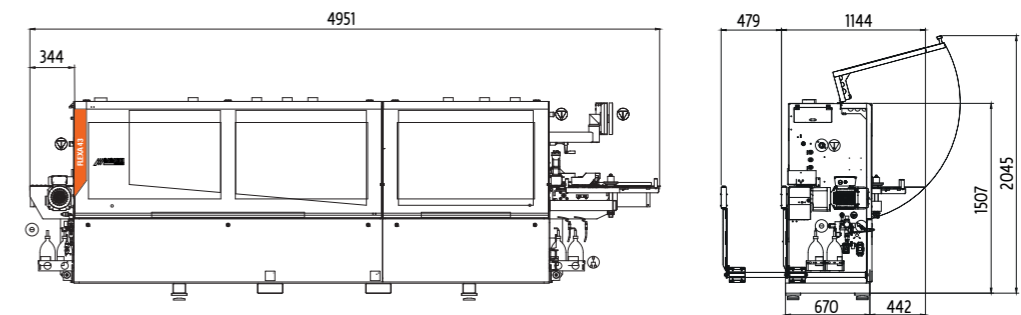

Dimensions

mm

Abmessungen

mm

Flexa 43 M6

4290

Flexa 43 RM7

4290

Flexa 43 RMA8

4951

Maximum noise levels measured according to the operating conditions established by following norms: EN ISO 18217:2015. Acoustic pressure in process 84 dbA (measured according to UNI EN ISO 11202:2021). Acoustic power in process 97 dbA (measured according to ISO 3746:2010). Even if there is a correlation between above mentioned "conventional" noise emission values and average levels of personal exposure over eight hours of operators, these last also depend on the real operating conditions, duration of exposure, acoustic conditions of the working environment and presence of further noise sources, this means the number of machines and other adjacent processes.

Maximaler, ermittelter Geräuschpegel entsprechend der Betriebsbedingungen laut Normen EN ISO 18217:2015. Akustischer Druck in Arbeit bei 84 dbA (gemessen entsprechend UNI EN ISO 11202:2021). Schalleistungspegel in Arbeit bei 97 dbA (gemessen entsprechend ISO 3746:2010). Obwohl es eine Verbindung zwischen oben genannten "konventionellen" Geräuschpegel und den durchschnittlichen Pegel gibt, dem das Personal in 8 Stunden ausgesetzt ist, hängen diese letzteren auch von den tatsächlichen Betriebsbedingungen ab: Dauer, die man dem Geräusch ausgesetzt ist, akustische Bedingungen des Arbeitsplatzes und Anwesenheit anderer Geräuschquellen, d.h. Anzahl anderer Maschinen und Arbeitsabläufe in der Umgebung.

For technical, commercial and safety regulations reasons standard and extra accessories can change from country to country. Please refer to your nearest Casadei distributor. In this catalogue, machines are shown with options and in CE configuration. We reserve the right to modify technical specifications without prior notice, provided that such modifications do not affect safety as per CE certification.

Die Ausrüstungen in den Standardausführungen sowie Sonderzubehör können von Land zu Land unterschiedlich sein. Bitte wenden Sie sich daher an unseren zuständigen Importeur/Händler. In diesem Katalog sind die Maschinen mit Sonderzubehör dargestellt. Die Firma behält sich das Recht vor, alle Daten und Maße ohne Vorankündigung zu ändern, ohne dabei die durch EG-Bescheinigung notwendige Sicherheit zu beeinflussen.

Casadei

Italian creativity in the international history of wood working

Italienische Kreativität in der internationalen Geschichte der Holzbearbeitung

Casadei was founded in 1945, when the first combined machines succeeded within the market of traditional woodworking machines, giving rise to the large series production. The first Casadei production was born with the brand "L'Artigiana", which quickly spread on a large international scale. Casadei, thanks to constant investments in human resources and applied technology, has achieved a global leadership in quality.

Due to a widespread and highly qualified distribution network, Casadei, together with its partner Busellato, currently enjoys great success in more than 90 countries worldwide. It offers a complete selection of products, ranging from traditional machines to sophisticated special machines such as automatic beam saws, wide belt sanders, edge banders and moulders.

Casadei Maschine wird im Jahre 1945 gegründet, als sich die ersten Kombi-Maschinen auf dem Markt der traditionellen Maschinen für die Holzbearbeitung geltend machen. Das ist der Anfang einer großen Serienproduktion, die dank Investition in Personal und Technologie, eine anerkannte Führungsrolle erreicht hat. Die erste Casadei Produktion beginnt mit dem Markenzeichen "L'Artigiana" und hatte eine rasche Diffusion weltweit.

Casadei, gemeinsam mit dem Partner Busellato, ist heute in mehr als 90 Ländern und 5 Kontinenten erfolgreich vertreten. Dies dank eines hoch qualifizierten Vertriebsnetzes und einer kompletten Produktpalette, die von traditionellen bis zu Spezialmaschinen geht wie: Plattenaufteilsägen, Breitbandschleifmaschinen, Kantenanleimmaschinen und Profilfräsmaschinen.

Casadei Busellato

When teamwork wins

Wenn Teamarbeit gewinnt

The Teamwork Casadei Busellato was born in 2008 by integrating two historical names in the field of wood processing machines, Casadei and Busellato. The two companies, joining together, have undertaken a way of commercial synergy, organisation and production by using the complementary parts of their products.

Das Teamwork Casadei Busellato wird im Jahre 2008 gegründet, durch die Integration zwei historischer Marken im Bereich der Holzbearbeitung, Casadei und Busellato. Mit dieser Integration haben die zwei Firmen den Weg der kaufmännischen, organisatorischen und produktiven Synergie aufgenommen, durch Ausnutzung und Ergänzung der angebotenen Produkte.



Rev n. 00 - 09/2024



00L0945787D

Your Partner
in Technology



CASADEI - BUSELLATO
Via del Lavoro 1/3 - Po box 168
36016 Thiene - Vicenza - Italy
T. +39 0445 690000 - F. +39 0445 652400
info@casadeibusellato.com
www.casadeibusellato.com

Flexa 43

Bordatrice automatica

Chapeadora automática



Flexa 43

Bordatrice automatica
Chapeadora automática

Performance e versatilità per una bordatura perfetta!

La Bordatrice Automatica FLEXA 43 è una macchina estremamente versatile e garantisce alte prestazioni grazie a soluzioni tecnologiche di alto livello.

Performance y versalidad para un chapeado perfecto!

La Chapeadora automática FLEXA 43 es una máquina extremadamente versátil y garantiza un alto rendimiento gracias a soluciones tecnológicas de alto nivel.



La macchina è equipaggiata di serie con controllo SmartControl S (10") con schermo touch screen ed interfaccia semplice ed intuitiva. SmartControl da 21" disponibile su richiesta.

La máquina está equipada de serie con un control SmartControl S (10") con pantalla táctil y una interfaz sencilla e intuitiva. SmartControl de 21" disponible bajo pedido.

Caratteristiche tecniche	Características Técnicas*	Flexa 43
Altezza pannello	Altura panel	8 ÷ 60 mm
Spessore massimo bordo in strisce	Espesor máximo cantos en tiras	6 mm
Spessore massimo bordo in rotolo	Espesor máximo canto en rollo	3 mm
Velocità di avanzamento	Velocidad de avance	12 m/min

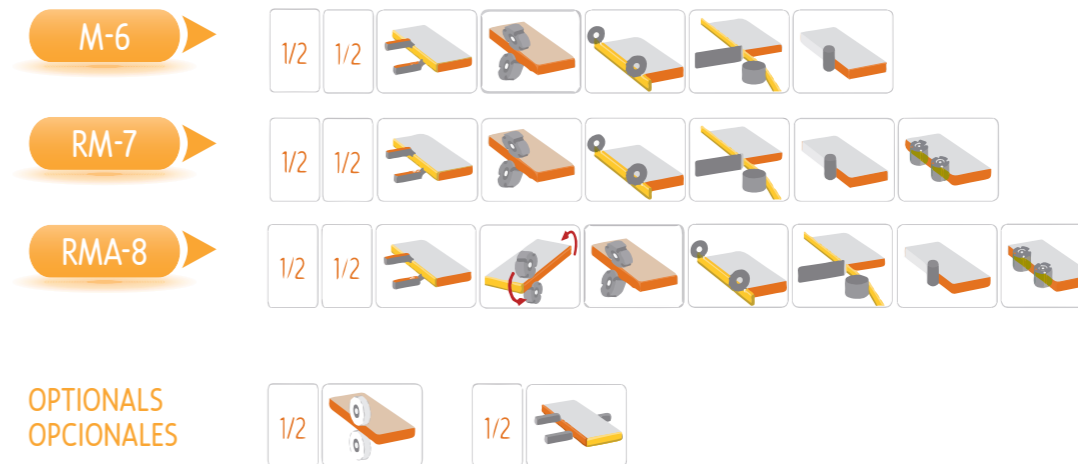

Flexa 43

Flexa 43

Bordatrice automatica
Chapeadora automática

Avanzamento lineare e perfetto grazie al cingolo con pattini ricoperti in gomma ad alta aderenza e scorrimento su catena industriale.

Avance lineal y perfecto gracias a la cadena con patines recubiertos en goma de alta adherencia y deslizamiento de la cadena industrial.



Gruppo rettificatore TR/K
Superficie di incollaggio perfetta con il gruppo rettificatore ad asportazione variabile.

*Rectificador en entrada TR/K
Superficie de encolador perfecta con el grupo rectificador a eliminación variables.*



Gruppo antiadesivizzante RA
Perfetta pulizia del pannello e nessun residuo di colla sulle superfici inferiori e superiori grazie al gruppo antiadesivizzante disponibile su richiesta.

*Grupo antiadhesivo RA
Perfecta limpieza del panel y sin pegamento residual sobre las superficies superior e inferior gracias al grupo antiadhesivo. Disponible bajo pedido.*

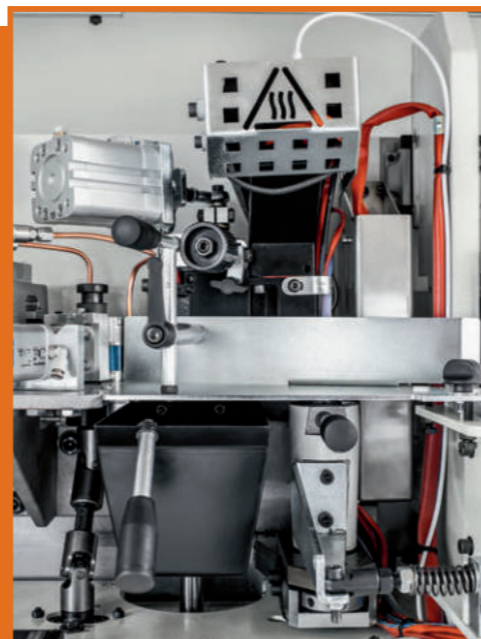

Gruppo Incollaggio GP/200
Gruppo incollaggio con sgancio rapido Quick Lock. Vasca colla GP-Fast K che consente un rapido cambio di colla ed una veloce pulizia grazie al sistema di scarico dal basso.

*Grupo encolador GP/200
Grupo encolador con desenganche rápido Quick Lock. Depósito de cola GP-Fast K que permite un rápido cambio de cola y una rápida limpieza gracias al sistema de descarga inferior.*

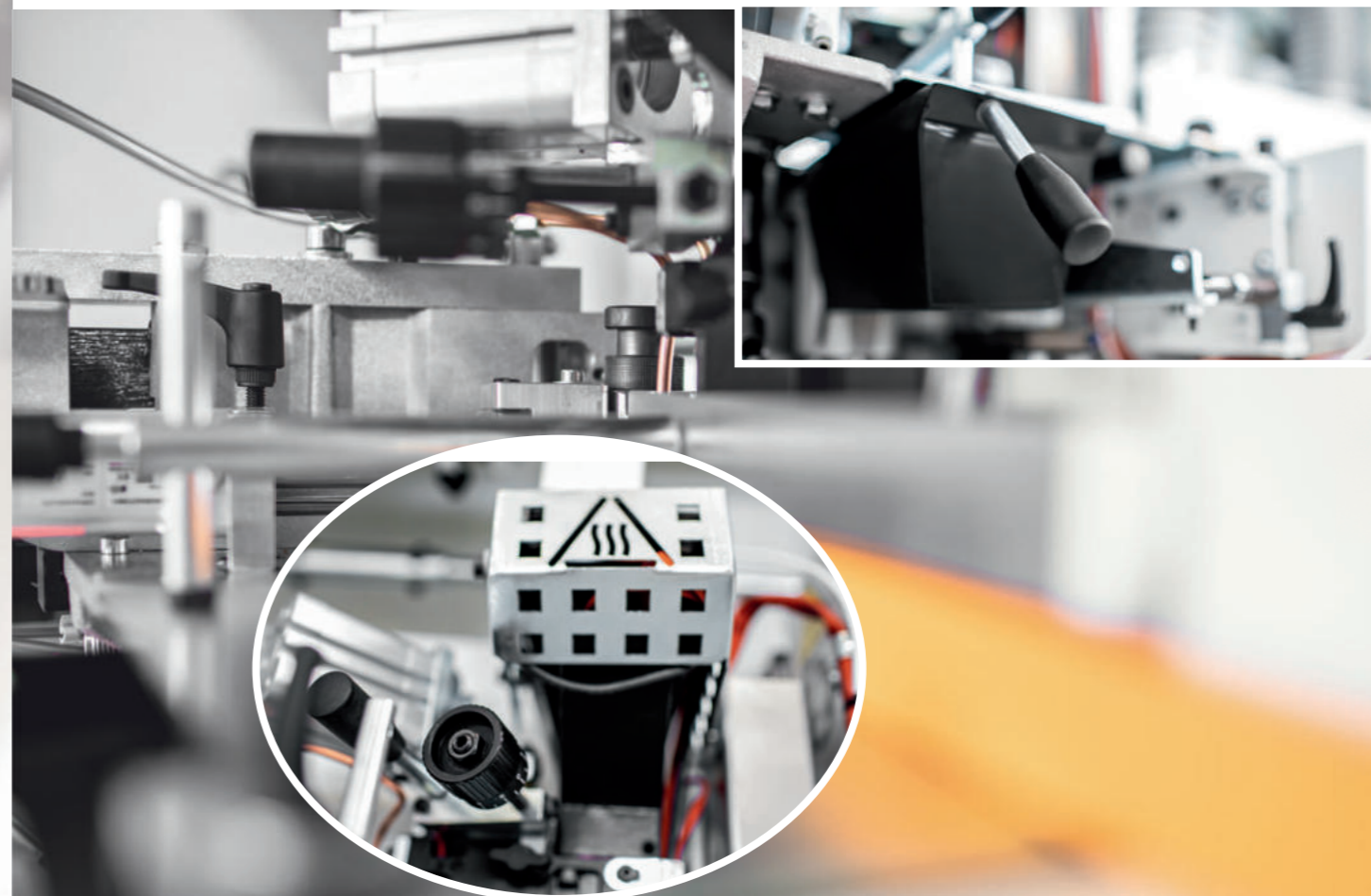

Flexa 43

Bordatrice automatica
Chapeadora automática

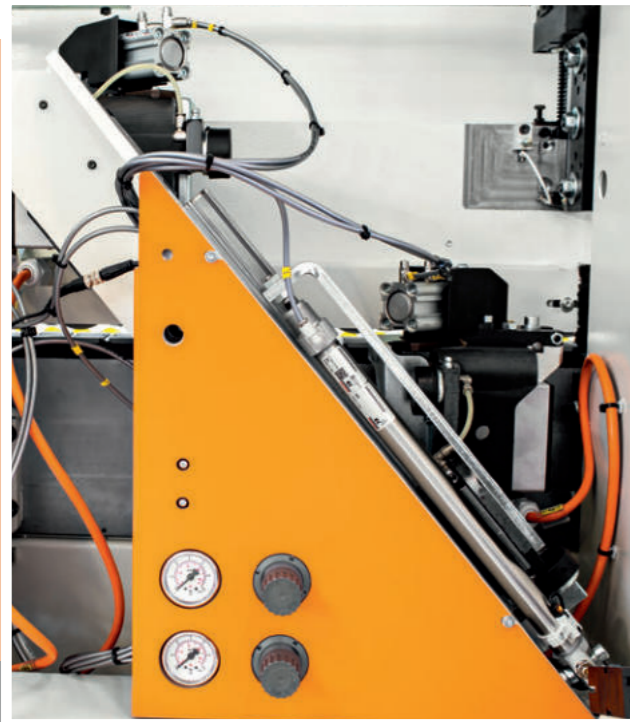

Intestatore IK/200

Alta precisione di lavorazione e facilità di regolazione nel passaggio dal taglio dritto a quello smussato sono le caratteristiche dell'intestatore inclinabile IK/200. Versione IK/200R con funzione di raggatura disponibile su richiesta.

Retestador IK/200

Alta precisión de trabajo y facilidad de regulación en el pasaje desde corte recto al biselado son las características del retestador inclinable IK/200. Versión IK/200R con función de rondeado disponible bajo pedido.

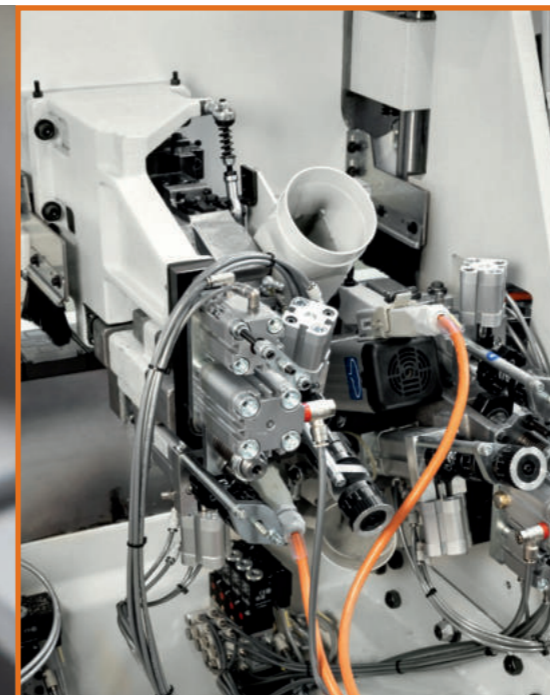

Refilatore TT/1100 2R

Equipaggiato con copiatori verticali e frontali a disco che garantiscono un posizionamento preciso della fresa rispetto al punto di lavoro. Il gruppo permette la gestione manuale di un secondo raggio.

Refilador TT/1100 2R

Equipado con copidores verticales y frontales de disco que garantizan un perfecto posicionamiento de la fresa respecto al punto de trabajo. El grupo permite la gestión manual de un segundo radio.



Arrotondatore ROUND RA/2X

Il gruppo, utilizzabile anche in refilatura, consente l'arrotondatura automatica degli angoli del bordo applicato. Equipaggiato con due motori a sgancio rapido per una veloce sostituzione.

Redondeador ROUND RA/2X

El grupo, utilizable también para refilar, permite el redondeado automático de los ángulos del canto aplicado. Equipado con dos motores a desenganche para un rápido reemplazo.

Flexa 43

Bordatrice automatica
Chapeadora automática



Raschiabordo SCR/A

Consente una finitura ottimale di bordi in PVC/ABS in totale assenza di vibrazioni grazie alla struttura ad alta rigidità. Sgancio rapido della testina completa di utensile e copiatori per un veloce cambio di lavorazione.

Rascador de canto SCR/A

Permite un acabado óptimo de los cantos de PVC/ABS en total ausencia de vibraciones gracias a la estructura de alta rigidez. Desbloqueo rápido del cabezal completo con herramienta y copiatoras para un cambio rápido de trabajo.

Raschiacolla GS/K2

Equipaggiato con copiatori girevoli consente la lavorazione di pannelli provenienti dal ciclo produttivo nesting e garantisce l'eliminazione di eventuali tracce di colla dalla superficie del pannello. Disponibile su richiesta.

Rascador de cola GS/K2

Equipado con copioadores rotativos, permite el trabajo de paneles que vienen del ciclo nesting y garantiza la eliminación de posibles restos de cola de la superficie del panel. Disponible bajo petición

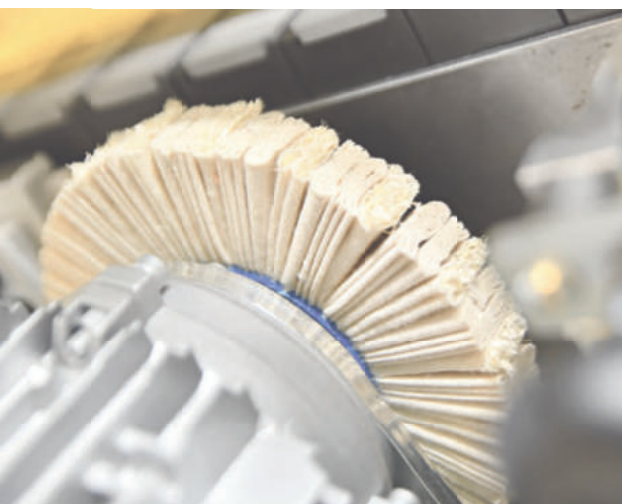
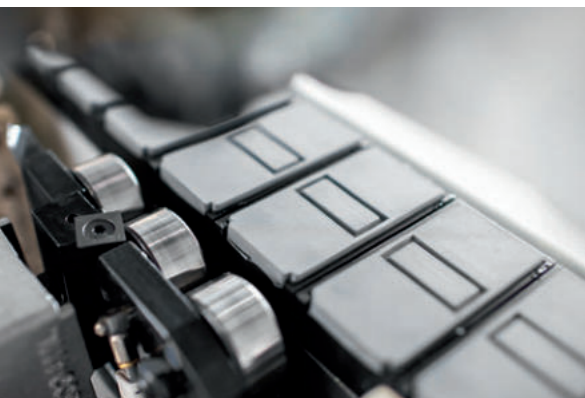

Gruppo spazzole BFK

Utile per pulire e lucidare il bordo. Il gruppo è dotato di due motori indipendenti inclinabili che contribuiscono ad ottimizzare l'azione di rifinitura. Disponibile su richiesta.

Grupo cepillos BFK

Utilizado para limpiar y lustrar el canto. El grupo está dotado con 2 motores independientes inclinables, que contribuyen a optimizar la acción de acabado. Disponible bajo pedido.

ECOSYSTEM



Eco System: guaranteed saving!

L'Eco System permette di ottimizzare i consumi grazie alla funzione di stand-by automatico mentre la macchina non è in funzione. Disponibile su richiesta.

Eco System: ahorro garantizados!

El sistema Eco System permite de optimizar los consumos gracias al stand-by automático en los tiempos de inactividad. Disponible bajo pedido.



Dimensioni
Dimensiones

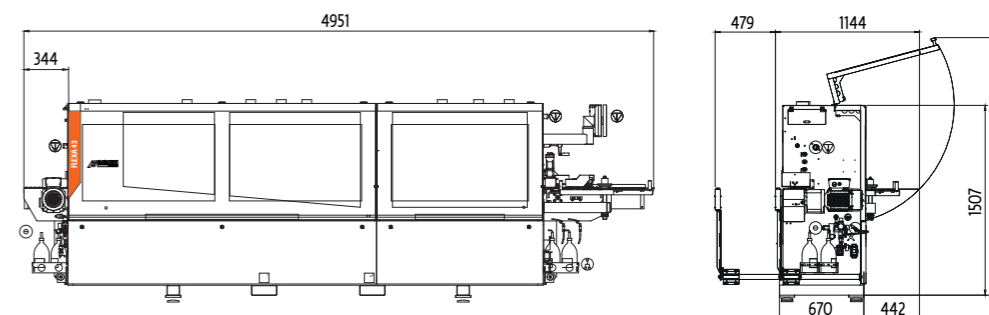

Dimensiones

Dimensiones

Flexa 43 M6

Flexa 43 RM7

Flexa 43 RMA8

mm

mm

4290

4290

4951

Livelli di emissione sonora massimi rilevati in base alle condizioni di funzionamento stabilite dalla norma EN ISO 18217:2015. Pressione acustica in lavorazione 84 dbA (misurata secondo UNI EN ISO 11202:2021). Potenza acustica in lavorazione 97 dbA (misurata secondo ISO 3746:2010). Pur se esiste una correlazione tra valori di emissione sonora "convenzionali" sopra indicati ed i livelli medi di esposizione personale sulle 8 ore degli operatori, questi ultimi dipendono anche dalle effettive condizioni di funzionamento, dalla durata dell'esposizione, dalle caratteristiche acustiche del locale di lavoro e dalla presenza di ulteriori fonti di rumore, cioè dal numero di macchine ed altri processi adiacenti.

Niveles de emisión sonora máximos de acuerdo con las condiciones de funcionamiento establecidas en las normas EN ISO 18217:2015. Presión acústica en trabajo 84 dbA (medida según la norma UNI EN ISO 11202:2021). Potencia acústica en trabajo 97 dbA (medida según la norma ISO 3746:2010). Incluso si existe una correlación entre los valores de emisión de sonora "convencional" arriba indicados y los niveles medios de exposición personal sobre las 8 horas de los operarios, estos últimos dependen también de las condiciones reales de funcionamiento, de la duración de la exposición, de las características acústicas del local de trabajo y de la presencia de fuentes adicionales de ruido, es decir, del número de máquinas y otros procesos adyacentes.

Per esigenze di carattere tecnico, normativo e commerciale, gli equipaggiamenti standard e optional possono differire da paese a paese. Vi preghiamo quindi di rivolgervi al nostro concessionario di zona. Per esigenze dimostrative tutte le foto di questo catalogo riproducono macchine in configurazione CE e sono complete di optional. Senza nessun preavviso i dati tecnici possono essere variati. Le modifiche non influenzano la sicurezza prevista dalle norme CE.

Por razones técnicas, comerciales o de normativas, los equipos estándar y las opciones pueden variar según el país. Dirigirse por lo tanto a nuestro revendedor de zona. Por exigencias de ilustración las fotos de este catálogo reproducen máquinas en configuración CE y están equipadas con opcionales. Los datos técnicos pueden modificarse sin previo aviso. Las modificaciones no afectan a la seguridad prevista por las normas CE.

Casadei

La creatività romagnola nella storia internazionale della lavorazione del legno

La creatividad romagnola en Historia Internacional del trabajo de la madera

Casadei nasce nel 1945 quando le prime combinate si affermano nell'ambito del mercato delle macchine tradizionali per la lavorazione del legno dando vita alla grande produzione in serie. La prima produzione Casadei nasce con il marchio "L'Artigiana" che in breve tempo si diffonde su scala internazionale. Grazie a costanti investimenti in risorse umane e tecnologia applicata Casadei ha raggiunto una leadership di qualità riconosciuta a livello mondiale.

Casadei unita al partner Busellato, è presente oggi con successo in oltre 90 paesi nei 5 continenti, grazie ad una rete distributiva capillare ed altamente qualificata, ed offre una gamma di prodotti completa, che spazia dalle macchine tradizionali a sofisticate macchine speciali quali: sezionatrici, levigatrici, bordatrici e scorniciatrici.

Casadei nació en el año 1945 cuando las primeras máquinas combinadas se afirmaban en el ámbito del mercado de las máquinas tradicionales para la elaboración de la madera, dando vida a la gran producción en serie. La primera producción de Casadei nació con el nombre de "L'Artigiana", que rápidamente se extendió a nivel internacional. Gracias a constantes inversiones en recursos humanos y tecnología aplicada, ha alcanzado un liderazgo de calidad reconocido a nivel mundial.

Casadei actualmente está presente con éxito en más de 90 países en los 5 continentes, gracias a una red de distribución capilar altamente calificada, brindando una gama de productos completa que abarca desde máquinas tradicionales a sofisticadas máquinas especiales, como las seccionadoras, lijadoras, chapadoras y molduradoras.

Casadei Busellato

Quando il lavoro di squadra vince

Quando el trabajo en equipo gana

Il Team Work Casadei Busellato nasce nel 2008 integrando due forze storiche nel settore delle macchine per la produzione del legno, la Casadei e la Busellato. Le due aziende, unendosi, hanno intrapreso un percorso di sinergia commerciale, organizzativa e produttiva, sfruttando la complementarità dei prodotti proposti.

El Team Work Casadei Busellato nació en el año 2008 mediante la integración de dos fuerzas históricas en el campo de las máquinas para la producción de madera, Casadei y Busellato. Las dos compañías, uniendo sus fuerzas, han iniciado un camino de sinergias comerciales, organizativas y de producción, aprovechando la complementariedad de los productos ofrecidos.



Rev n. 00 - 09/2024



00L0945784G

Your Partner
in Technology



CASADEI - BUSELLATO
Via del Lavoro 1/3 - Po box 168
36016 Thiene - Vicenza - Italy
T. +39 0445 690000 - F. +39 0445 652400
info@casadeibusellato.com
www.casadeibusellato.com